

ZAXIS | DASH-5 EXCAVADORAS DE USO GENERAL

# ZX210/210LC-5

125 kW (168 hp)



**HITACHI**

<b>Motor</b>	<b>ZX210LC-5</b>		
Fabricante y modelo	Isuzu CC-6BG1		
Normas de emisión para motores no usados en vehículos de carretera	Cumple con la norma Tier 2/Stage II relativa a las emisiones		
Potencia nominal neta (ISO 9249)	125 kW (168 hp) a 2100 r/min		
Cilindros	6		
Cilindrada	6,5 l (396 pulg. <sup>3</sup> )		
Capacidad a desnivel	70 % (35 grados)		
Aspiración	Sobrealimentado, con filtro intermedio de aire		
<b>Enfriamiento</b>			
Ventilador de aspiración de propulsión directa, de alta eficiencia y bajo nivel de ruido			
<b>Cadena cinemática</b>			
Propulsión de 2 velocidades con mecanismo de cambio automático			
<b>Velocidad de desplazamiento máxima</b>			
Baja	3,5 km/h (2,2 mi/h)		
Alta	5,5 km/h (3,4 mi/h)		
Esfuerzo en la barra de tiro	20 700 kg (45 636 lb)		
<b>Sistema hidráulico</b>			
De centro abierto con detección de carga			
<b>Bombas principales</b>	2 bombas de pistones axiales de caudal regulable		
Caudal nominal máximo	212 l/m (56 gpm) x 2		
<b>Bomba del circuito piloto</b>	Un engranaje		
Caudal nominal máximo	30,0 l/m (7,9 gpm)		
Reglaje de la presión	3999 kPa (580 psi)		
<b>Presión de trabajo del sistema</b>			
Circuitos de accesorios	34 336 kPa (4980 psi)		
Circuitos de desplazamiento	34 336 kPa (4980 psi)		
Circuitos de giro	34 336 kPa (4980 psi)		
Reforzador de potencia	38 000 kPa (5511 psi)		
<b>Controles</b>	Controles piloto hidráulicos de poca resistencia, recorrido corto y palancas piloto con palanca de parada		
<b>Cilindros</b>			
	Diámetro	Diámetro de vástago	Carrera
<b>Aguilón (2)</b>	120 mm (4,72 pulg.)	85 mm (3,35 pulg.)	1260 mm (49,61 pulg.)
<b>Brazo (1)</b>	135 mm (5,31 pulg.)	95 mm (3,74 pulg.)	1475 mm (58,07 pulg.)
<b>Cucharón (1)</b>	115 mm (4,53 pulg.)	80 mm (3,15 pulg.)	1060 mm (41,73 pulg.)
<b>Sistema eléctrico</b>			
Número de baterías (12 voltios)	2		
Capacidad de la batería	1400 amperios de arranque en frío		
Capacidad del alternador	50 amperios		
Luces de trabajo	2 halógenas (una montada en el aguilón, otra montada en el bastidor)		
<b>Chasis</b>	<b>ZX210-5</b>	<b>ZX210LC-5</b>	
<b>Rodillos (a cada lado)</b>			
Rodillos de soporte	2	2	
Rodillos de oruga	7	8	
Zapatas (a cada lado)	46	49	
<b>Oruga</b>			
Ajuste	Hidráulico	Hidráulico	
Gufas	Centro	Centro	
Cadena	Cerrada y lubricada	Cerrada y lubricada	
<b>Presión sobre el suelo</b>	<b>ZX210-5</b>	<b>ZX210LC-5</b>	
Zapatas triples de semigarra de 600 mm (24 pulg.)	45 kPa (6,53 psi)	47,9 kPa (6,95 psi)	
Zapatas triples de semigarra de 700 mm (28 pulg.)	39 kPa (5,66 psi)	41,7 kPa (6,05 psi)	
Zapatas triples de semigarra de 800 mm (32 pulg.)	34 kPa (4,93 psi)	36,9 kPa (5,35 psi)	
<b>Mecanismo de giro</b>			
Velocidad de giro	13,3 r/min		
Par de giro	68 900 Nm (50 662 lb-pies)		

# DASH-5

## Facilidad de servicio

### Capacidades de reposición de líquidos

Tanque de combustible	403 l (106,5 gal)
Sistema de enfriamiento	25 l (26,4 qt)
Aceite de motor con filtro	23 l (24 qt)
Depósito hidráulico	135 l (35,7 gal)
Sistema hidráulico	240 l (63,4 gal)
Caja de velocidades de giro	6,2 l (6,6 qt)
Caja de velocidades de propulsión (cada una)	7,8 l (8,2 qt)
Caja de velocidades del motor de la bomba	1 l (1,1 qt)

### Peso operacional

	ZX210-5	ZX210LC-5
--	---------	-----------

Con el tanque de combustible lleno, un operador de 79 kg (175 lb), el cucharón de uso general de 666 kg (1468 lb), el brazo de 2,91 m (9 pies 7 pulg.), un contrapeso de 4250 kg (9370 lb) y zapatas triples de semigarra de 800 mm (32 pulg.)

Peso de trabajo	20 800 kg (45 815 lb)	21 400 kg (47 137 lb)
-----------------	-----------------------	-----------------------

### Componentes opcionales

Chasis con zapatas triples de semigarra		
600 mm (24 pulg.)	6752 kg (14 873 lb)	7353 kg (16 196 lb)
700 mm (28 pulg.)	7143 kg (15 733 lb)	7743 kg (17 055 lb)
800 mm (32 pulg.)	7437 kg (16 381 lb)	8038 kg (17 705 lb)
Aguilón de una pieza (con cilindro del brazo)		
	1732 kg (3815 lb)	1732 kg (3815 lb)
Brazo con cilindro del cucharón y articulación		
2,22 m (7 pies 3 pulg.)	928 kg (2044 lb)	928 kg (2044 lb)
2,91 m (9 pies 7 pulg.)	990 kg (2181 lb)	990 kg (2181 lb)
Peso total de los cilindros de elevación del aguilón (2)		
	341 kg (751 lb)	341 kg (751 lb)
Cucharón de 1065 mm (42 pulg.) y 0,91 m <sup>3</sup> (1,19 yd <sup>3</sup> )		
	886 kg (1952 lb)	886 kg (1952 lb)
Contrapeso estándar		
	4250 kg (9369 lb)	4250 kg (9369 lb)

### Dimensiones de trabajo - ZX210-5

Longitud del brazo	2,42 m (7 pies 11 pulg.)	2,91 m (9 pies 7 pulg.)
Fuerza de excavación del brazo		
SAE	133 kN (29 901 lb)	110 kN (24 730 lb)
ISO	140 kN (31 475 lb)	114 kN (25 629 lb)
Fuerza de excavación del cucharón		
SAE	141 kN (31 700 lb)	141 kN (31 700 lb)
ISO	158 kN (35 522 lb)	158 kN (35 522 lb)
A Alcance máximo	9,43 m (30 pies 11 pulg.)	9,92 m (32 pies 7 pulg.)
A' Alcance máximo a nivel del suelo	9,25 m (30 pies 4 pulg.)	9,75 m (31 pies 12 pulg.)
B Profundidad de excavación máxima	6,18 m (20 pies 3 pulg.)	6,68 m (21 pies 11 pulg.)
B' Profundidad de excavación máxima a 2,44 m (8 pies) con el fondo en posición horizontal	5,95 m (19 pies 6 pulg.)	6,50 m (21 pies 4 pulg.)
C Altura de corte máxima	9,67 m (31 pies 9 pulg.)	10,04 m (32 pies 11 pulg.)
D Altura de descarga máxima	6,83 m (22 pies 5 pulg.)	7,18 m (23 pies 7 pulg.)
E Radio de giro mínimo	3,28 m (10 pies 9 pulg.)	3,18 m (10 pies 5 pulg.)
F Muro vertical máximo	5,3 m (17 pies 5 pulg.)	5,99 m (19 pies 8 pulg.)
G Radio de giro mínimo	2,89 m (9 pies 6 pulg.)	2,89 m (9 pies 6 pulg.)

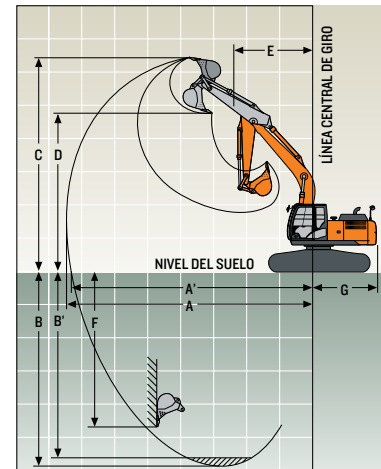

### Dimensiones de trabajo - ZX210LC-5

Longitud del brazo	2,42 m (7 pies 11 pulg.)	2,91 m (9 pies 7 pulg.)
Fuerza de excavación del brazo		
SAE	133 kN (29 901 lb)	110 kN (24 730 lb)
ISO	140 kN (31 475 lb)	114 kN (25 629 lb)
Fuerza de excavación del cucharón		
SAE	141 kN (31 700 lb)	141 kN (31 700 lb)
ISO	158 kN (35 522 lb)	158 kN (35 522 lb)
<b>A</b> Alcance máximo	9,43 m (30 pies 11 pulg.)	9,92 m (32 pies 7 pulg.)
<b>A'</b> Alcance máximo a nivel del suelo	9,25 m (30 pies 4 pulg.)	9,75 m (31 pies 12 pulg.)
<b>B</b> Profundidad de excavación máxima	6,18 m (20 pies 3 pulg.)	6,68 m (21 pies 11 pulg.)
<b>B'</b> Profundidad de excavación máxima a 2,44 m (8 pies) con el fondo en posición horizontal	5,95 m (19 pies 6 pulg.)	6,50 m (21 pies 4 pulg.)
<b>C</b> Altura de corte máxima	9,67 m (31 pies 9 pulg.)	10,04 m (32 pies 11 pulg.)
<b>D</b> Altura de descarga máxima	6,83 m (22 pies 5 pulg.)	7,18 m (23 pies 7 pulg.)
<b>E</b> Radio de giro mínimo	3,28 m (10 pies 9 pulg.)	3,18 m (10 pies 5 pulg.)
<b>F</b> Muro vertical máximo	5,3 m (17 pies 5 pulg.)	5,99 m (19 pies 8 pulg.)
<b>G</b> Radio de giro mínimo	2,89 m (9 pies 6 pulg.)	2,89 m (9 pies 6 pulg.)

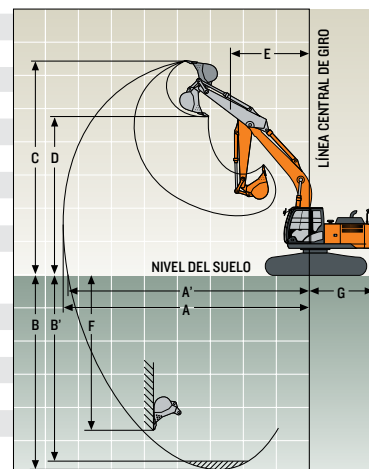

### Dimensiones de la máquina

	ZX210-5	ZX210LC-5
<b>A</b> Longitud total		
Brazo de 2,42 m (7 pies 11 pulg.)	9,75 m (32 pies 0 pulg.)	9,75 m (31 pies 12 pulg.)
Brazo de 2,91 m (9 pies 7 pulg.)	9,53 m (31 pies 3 pulg.)	9,53 m (31 pies 3 pulg.)
<b>B</b> Longitud total		
Brazo de 2,42 m (7 pies 11 pulg.)	3,18 m (10 pies 5 pulg.)	3,18 m (10 pies 5 pulg.)
Brazo de 2,91 m (9 pies 7 pulg.)	3,01 m (9 pies 11 pulg.)	3,01 m (9 pies 11 pulg.)
<b>C</b> Longitud del extremo trasero/radio de giro	2,89 m (9 pies 6 pulg.)	2,89 m (9 pies 6 pulg.)
<b>D</b> Distancia entre la rueda loca y la línea central de la rueda dentada	3,35 m (11 pies 0 pulg.)	3,67 m (12 pies)
<b>E</b> Longitud del chasis	4,17 m (13 pies 8 pulg.)	4,46 m (14 pies 8 pulg.)
<b>F</b> Espacio libre del contrapeso	1030 mm (3 pies 5 pulg.)	1030 mm (3 pies 5 pulg.)
<b>G</b> Ancho de la estructura superior	2,71 m (8 pies 11 pulg.)	2,71 m (8 pies 11 pulg.)
<b>H</b> Altura de la cabina	2,95 m (9 pies 8 pulg.)	2,95 m (9 pies 8 pulg.)
<b>I</b> Ancho de oruga con zapatas triples de semigarra	600 mm (24 pulg.) 700 mm (28 pulg.) 800 mm (32 pulg.)	600 mm (24 pulg.) 700 mm (28 pulg.) 800 mm (32 pulg.)
<b>J</b> Separación entre los bastidores de los rodillos de las orugas	2,22 m (7 pies 3 pulg.)	2,39 m (7 pies 10 pulg.)
<b>K</b> Distancia al suelo	450 mm (18 pulg.)	450 mm (18 pulg.)
<b>L</b> Ancho total con zapatas triples de semigarra	600 mm (24 pulg.) 700 mm (28 pulg.) 800 mm (32 pulg.)	2,82 m (9 pies 3 pulg.) 2,92 m (9 pies 7 pulg.) 3,09 m (10 pies 2 pulg.)

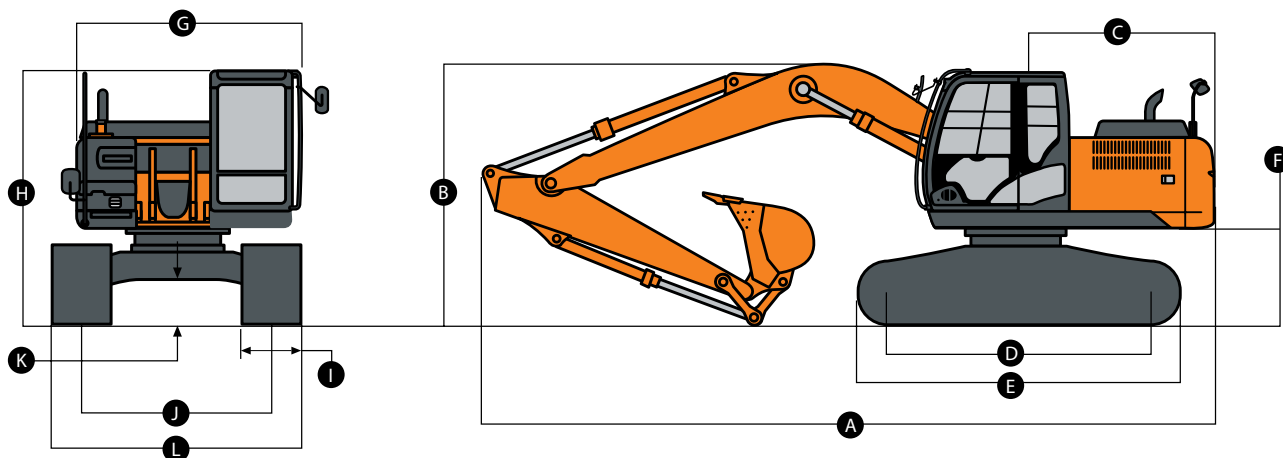

# DASH-5

## Cuadros de elevación - ZX210-5

La letra en negritas indica capacidades restringidas por factores hidráulicos; la letra normal indica capacidades restringidas por razones de estabilidad, en kg (lb). Especificaciones nominales en el gancho de elevación del cucharón, máquina dotada de cucharón de 666 kg (1468 lb), separación estándar y situada sobre una superficie de apoyo firme y uniforme. La carga total incluye el peso de los cables, el gancho, etc. Las cifras no sobrepasan el 87 % de las capacidades hidráulicas ni el 75 % del peso necesario para volcar la máquina. Todas las capacidades de elevación se basan en la norma ISO 10567 (con reforzador de potencia).

Altura del punto de carga Distancia horizontal respecto a la línea central de rotación	1,5 m (5 pies)		3,0 m (10 pies)		4,5 m (15 pies)		6,0 m (20 pies)		7,5 m (25 pies)	
	Por la parte delantera	Por el costado	Por la parte delantera	Por el costado	Por la parte delantera	Por el costado	Por la parte delantera	Por el costado	Por la parte delantera	Por el costado
Con brazo de 2,91 m (9 pies 7 pulg.) y zapatas de 700 mm (28 pulg.)										
6,0 m (20 pies)							<b>4700</b> (10 300)	4450 (9500)		
4,5 m (15 pies)					<b>6150</b> (13 250)	<b>6150</b> (13 250)	<b>5250</b> (11 450)	4300 (9250)	4500 (9600)	2850 (6150)
3,0 m (10 pies)					<b>8050</b> (17 350)	6400 (13 800)	<b>6150</b> (13 350)	4050 (8750)	4400 (9450)	2800 (5950)
1,5 m (5 pies)					<b>9800</b> (21 100)	5950 (12 800)	<b>6150</b> (13 200)	3850 (8250)	4300 (9200)	2700 (5750)
Nivel del suelo			<b>4150</b> (9650)	<b>4150</b> (9650)	9500 (20 400)	5650 (12 200)	5950 (12 800)	3700 (7900)	4200 (9000)	2600 (5600)
-1,5 m (-5 pies)	<b>4800</b> (10 750)	<b>4800</b> (10 750)	<b>8400</b> (19 100)	<b>8400</b> (19 100)	9400 (20 200)	5600 (12 050)	5850 (12 650)	3600 (7750)	4150 (8950)	2550 (5550)
-3,0 m (-10 pies)	<b>9250</b> (20 850)	<b>9250</b> (20 850)	<b>13 950</b> (30 250)	11 150 (23 950)	9500 (20 350)	5650 (12 150)	5900 (12 750)	3650 (7850)		
-4,5 m (-15 pies)			<b>10 850</b> (23 150)	<b>10 850</b> (23 150)	<b>7650</b> (16 250)	5850 (12 650)				
Con brazo de 2,91 m (9 pies 7 pulg.) y zapatas de 800 mm (32 pulg.)										
6,0 m (20 pies)							<b>4700</b> (10 300)	4500 (9650)		
4,5 m (15 pies)					<b>6150</b> (13 250)	<b>6150</b> (13 250)	<b>5250</b> (11 450)	4350 (9400)	4600 (9800)	2950 (6250)
3,0 m (10 pies)					<b>8050</b> (17 350)	6500 (14 050)	<b>6150</b> (13 350)	4150 (8950)	4500 (9650)	2850 (6100)
1,5 m (5 pies)					<b>9800</b> (21 100)	6050 (13 000)	<b>6250</b> (13 450)	3900 (8450)	4350 (9400)	2750 (5850)
Nivel del suelo			<b>4150</b> (9650)	<b>4150</b> (9650)	9700 (20 800)	5750 (12 450)	6050 (13 050)	3750 (8050)	4300 (9200)	2650 (5700)
-1,5 m (-5 pies)	<b>4800</b> (10 750)	<b>4800</b> (10 750)	<b>8400</b> (19 100)	<b>8400</b> (19 100)	9600 (20 600)	5700 (12 250)	6000 (12 900)	3700 (7900)	4250 (9150)	2650 (5650)
-3,0 m (-10 pies)	<b>9250</b> (20 850)	<b>9250</b> (20 850)	<b>13 950</b> (30 250)	11 350 (24 350)	9650 (20 750)	5750 (12 400)	6050 (13 000)	3700 (8000)		
-4,5 m (-15 pies)			<b>10 850</b> (23 150)	<b>10 850</b> (23 150)	<b>7650</b> (16 250)	5950 (12 850)				

### Cuadros de elevación - ZX210LC-5

La letra en negritas indica capacidades restringidas por factores hidráulicos; la letra normal indica capacidades restringidas por razones de estabilidad, en kg (lb). Especificaciones nominales en el gancho de elevación del cucharón, máquina dotada de cucharón de 666 kg (1468 lb), separación estándar y situada sobre una superficie de apoyo firme y uniforme. La carga total incluye el peso de los cables, el gancho, etc. Las cifras no sobrepasan el 87 % de las capacidades hidráulicas ni el 75 % del peso necesario para volcar la máquina. Todas las capacidades de elevación se basan en la norma ISO 10567 (con reforzador de potencia).

Altura del punto de carga	1,5 m (5 pies)		3,0 m (10 pies)		4,5 m (15 pies)		6,0 m (20 pies)		7,5 m (25 pies)	
Distancia horizontal respecto a la línea central de rotación	Por la parte delantera	Por el costado	Por la parte delantera	Por el costado	Por la parte delantera	Por el costado	Por la parte delantera	Por el costado	Por la parte delantera	Por el costado
Con brazo de 2,42 m (7 pies 11 pulg.) y zapatas de 800 mm (32 pulg.)										
6,0 m (20 pies)							<b>5200</b>	4950		
							(11 450)	(10 600)		
4,5 m (15 pies)					<b>6850</b>	<b>6850</b>	<b>5750</b>	4850		
			(20 650)	(20 650)	(14 800)	(14 800)	(12 450)	(10 400)		
3,0 m (10 pies)					<b>8750</b>	7200	<b>6550</b>	4600	5150	3200
					(18 800)	(15 550)	(14 150)	(9950)	(11 000)	(6850)
1,5 m (5 pies)					<b>10 250</b>	6750	<b>7200</b>	4400	5050	3100
					(22 100)	(14 550)	(15 450)	(9500)	(10 800)	(6700)
Nivel del suelo					<b>10 750</b>	6550	<b>7050</b>	4250	4950	3050
					(23 300)	(14 150)	(15 100)	(9200)	(10 650)	(6550)
-1,5 m (-5 pies)			<b>9150</b>	<b>9150</b>	<b>10 450</b>	6550	<b>7000</b>	4250		
			(21 050)	(21 050)	(22 600)	(14 100)	(15 050)	(9100)		
-3,0 m (-10 pies)			<b>12 800</b>	<b>12 800</b>	<b>9250</b>	6650	<b>6650</b>	4300		
			(27 750)	(27 750)	(20 000)	(14 300)	(14 200)	(9300)		
-4,5 m (-15 pies)					<b>6400</b>	<b>6400</b>				
					(13 250)	(13 250)				
Con brazo de 2,91 m (9 pies 7 pulg.) y zapatas de 600 mm (24 pulg.)										
6,0 m (20 pies)							<b>4700</b>	<b>4700</b>		
							(10 300)	(10 300)		
4,5 m (15 pies)					<b>6150</b>	<b>6150</b>	<b>5250</b>	4700	<b>4850</b>	3150
					(13 250)	(13 250)	(11 450)	(10 150)	(10 650)	(6750)
3,0 m (10 pies)					<b>8050</b>	7100	<b>6150</b>	4500	4950	3100
					(17 350)	(15 250)	(13 350)	(9650)	(10 600)	(6600)
1,5 m (5 pies)					<b>9800</b>	6600	<b>6900</b>	4250	4800	2950
					(21 100)	(14 200)	(14 900)	(9150)	(10 350)	(6400)
Nivel del suelo			<b>4150</b>	<b>4150</b>	<b>10 650</b>	6300	<b>6750</b>	4100	4700	2900
			(9650)	(9650)	(23 050)	(13 600)	(14 500)	(8800)	(10 150)	(6200)
-1,5 m (-5 pies)	<b>4800</b>	<b>4800</b>	<b>8400</b>	<b>8400</b>	<b>10 600</b>	6250	<b>6650</b>	4000	4700	2850
	(10 750)	(10 750)	(19 100)	(19 100)	(23 000)	(13 400)	(14 300)	(8600)	(10 100)	(6150)
-3,0 m (-10 pies)	<b>9250</b>	<b>9250</b>	<b>13 950</b>	12 700	<b>9750</b>	6300	<b>6700</b>	4050		
	(20 850)	(20 850)	(30 250)	(27 150)	(21 050)	(13 550)	(14 400)	(8700)		
-4,5 m (-15 pies)			<b>10 850</b>	<b>10 850</b>	<b>7650</b>	6500				
			(23 150)	(23 150)	(16 250)	(14 050)				
Con brazo de 2,91 m (9 pies 7 pulg.) y zapatas de 700 mm (28 pulg.)										
6,0 m (20 pies)							<b>4700</b>	<b>4700</b>		
							(10 300)	(10 300)		
4,5 m (15 pies)					<b>6150</b>	<b>6150</b>	<b>5250</b>	4800	<b>4850</b>	3250
					(13 250)	(13 250)	(11 450)	(10 350)	(10 650)	(6950)
3,0 m (10 pies)					<b>8050</b>	7250	<b>6150</b>	4600	5050	3150
					(17 350)	(15 600)	(13 350)	(9850)	(10 850)	(6750)
1,5 m (5 pies)					<b>9800</b>	6750	<b>7050</b>	4350	4950	3050
					(21 100)	(9350)	(15 200)	(9350)	(10 600)	(6550)
Nivel del suelo			<b>4150</b>	<b>4150</b>	<b>10 650</b>	6450	<b>6900</b>	4200	4850	2950
			(9650)	(9650)	(23 050)	(13 900)	(14 850)	(9000)	(10 400)	(6350)
-1,5 m (-5 pies)	<b>4800</b>	<b>4800</b>	<b>8400</b>	<b>8400</b>	<b>10 600</b>	6400	<b>6800</b>	4100	4800	2950
	(10 750)	(10 750)	(19 100)	(19 100)	(23 000)	(13 750)	(14 650)	(8850)	(10 350)	(6350)
-3,0 m (-10 pies)	<b>9250</b>	<b>9250</b>	<b>13 950</b>	12 950	<b>9750</b>	6450	<b>6850</b>	4150		
	(20 850)	(20 850)	(30 250)	(27 750)	(21 050)	(13 900)	(14 750)	(8950)		
-4,5 m (-15 pies)			<b>10 850</b>	<b>10 850</b>	<b>7650</b>	6650				
			(23 150)	(23 150)	(16 250)	(14 350)				

# DASH-5

## Cuadros de elevación - ZX210LC-5 (continuación)

La letra en negritas indica capacidades restringidas por factores hidráulicos; la letra normal indica capacidades restringidas por razones de estabilidad, en kg (lb). Especificaciones nominales en el gancho de elevación del cucharón, máquina dotada de cucharón de 666 kg (1468 lb), separación estándar y situada sobre una superficie de apoyo firme y uniforme. La carga total incluye el peso de los cables, el gancho, etc. Las cifras no sobrepasan el 87 % de las capacidades hidráulicas ni el 75 % del peso necesario para volcar la máquina. Todas las capacidades de elevación se basan en la norma ISO 10567 (con reforzador de potencia).

Altura del punto de carga	1,5 m (5 pies)		3,0 m (10 pies)		4,5 m (15 pies)		6,0 m (20 pies)		7,5 m (25 pies)	
	Por la parte delantera	Por el costado	Por la parte delantera	Por el costado	Por la parte delantera	Por el costado	Por la parte delantera	Por el costado	Por la parte delantera	Por el costado
Distancia horizontal respecto a la línea central de rotación										
Con brazo de 2,91 m (9 pies 7 pulg.) y zapatas de 800 mm (32 pulg.)										
6,0 m (20 pies)							<b>4700</b>	<b>4700</b>		
							<b>(10 300)</b>	<b>(10 300)</b>		
4,5 m (15 pies)					<b>6150</b>	<b>6150</b>	<b>5250</b>	<b>4900</b>	<b>4850</b>	<b>3300</b>
					<b>(13 250)</b>	<b>(13 250)</b>	<b>(11 450)</b>	<b>(10 500)</b>	<b>(10 650)</b>	<b>(7050)</b>
3,0 m (10 pies)					<b>8050</b>	<b>7350</b>	<b>6150</b>	<b>4650</b>	<b>5150</b>	<b>3200</b>
					<b>(17 350)</b>	<b>(15 850)</b>	<b>(13 350)</b>	<b>(10 050)</b>	<b>(11 050)</b>	<b>(6900)</b>
1,5 m (5 pies)					<b>9800</b>	<b>6850</b>	<b>7050</b>	<b>4450</b>	<b>5050</b>	<b>3100</b>
					<b>(21 100)</b>	<b>(14 750)</b>	<b>(15 200)</b>	<b>(9550)</b>	<b>(10 800)</b>	<b>(6700)</b>
Nivel del suelo			<b>4150</b>	<b>4150</b>	<b>10 650</b>	<b>6600</b>	<b>7050</b>	<b>4250</b>	<b>4950</b>	<b>3000</b>
			<b>(9650)</b>	<b>(9650)</b>	<b>(23 050)</b>	<b>(14 150)</b>	<b>(15 100)</b>	<b>(9150)</b>	<b>(10 650)</b>	<b>(6500)</b>
-1,5 m (-5 pies)	<b>4800</b>	<b>4800</b>	<b>8400</b>	<b>8400</b>	<b>10 600</b>	<b>6500</b>	<b>6950</b>	<b>4200</b>	<b>4900</b>	<b>3000</b>
	<b>(10 750)</b>	<b>(10 750)</b>	<b>(19 100)</b>	<b>(19 100)</b>	<b>(23 000)</b>	<b>(14 000)</b>	<b>(14 950)</b>	<b>(9000)</b>	<b>(10 600)</b>	<b>(6450)</b>
-3,0 m (-10 pies)	<b>9250</b>	<b>9250</b>	<b>13 950</b>	<b>13 200</b>	<b>9750</b>	<b>6550</b>	<b>7000</b>	<b>4200</b>		
	<b>(20 850)</b>	<b>(20 850)</b>	<b>(30 250)</b>	<b>(28 200)</b>	<b>(21 050)</b>	<b>(14 150)</b>	<b>(15 050)</b>	<b>(9100)</b>		
-4,5 m (-15 pies)			<b>10 850</b>	<b>10 850</b>	<b>7650</b>	<b>6800</b>				
			<b>(23 150)</b>	<b>(23 150)</b>	<b>(16 250)</b>	<b>(14 600)</b>				

## Guía de selección de cucharones\*

Se ofrece una completa línea de cucharones para una amplia variedad de aplicaciones. Las fuerzas de excavación incluyen el efecto del reforzador de potencia. La dotación estándar de los cucharones incluye dientes ESCO.

Se puede adquirir bordes de corte reemplazables y una variedad de dientes a través del departamento de repuestos de Hitachi. Las cuchillas laterales opcionales añaden 150 mm (6 pulg.) al ancho del cucharón.

Las capacidades corresponden a las especificaciones de SAE para cucharones colmados.

Tipo de cucharón	Ancho del cucharón		Capacidad del cucharón		Peso del cucharón		Fuerza de excavación del cucharón		Fuerza de excavación del brazo 2,42 m (7 pies 11 pulg.)		Fuerza de excavación del brazo 2,91 m (9 pies 7 pulg.)		Radio de la punta del cucharón		Número de dientes
	mm	pulg.	m <sup>3</sup>	yd <sup>3</sup>	kg	lb	kN	lb	kN	lb	kN	lb	mm	pulg.	
Reforzado	915	36	0,69	0,9	708	1559	135,9	30 554	130,2	29 271	107,1	24 071	1463	57,61	5
Reforzado	1065	42	0,83	1,09	786	1731	135,9	30 554	130,2	29 271	107,1	24 071	1463	57,61	5
Reforzado	1220	48	0,99	1,29	872	1921	135,9	30 554	130,2	29 271	107,1	24 071	1463	57,61	6
Reforzado	610	24	0,43	0,56	646	1424	135,0	30 349	129,9	29 197	106,8	24 016	1473	58	4
De gran capacidad															
Reforzado	760	30	0,58	0,76	723	1593	135,0	30 349	129,9	29 197	106,8	24 016	1473	58	4
De gran capacidad															
Reforzado	915	36	0,74	0,97	809	1782	135,0	30 349	129,9	29 197	106,8	24 016	1473	58	5
De gran capacidad															
Reforzado	1065	42	0,91	1,19	886	1951	135,0	30 349	129,9	29 197	106,8	24 016	1473	58	5
De gran capacidad															

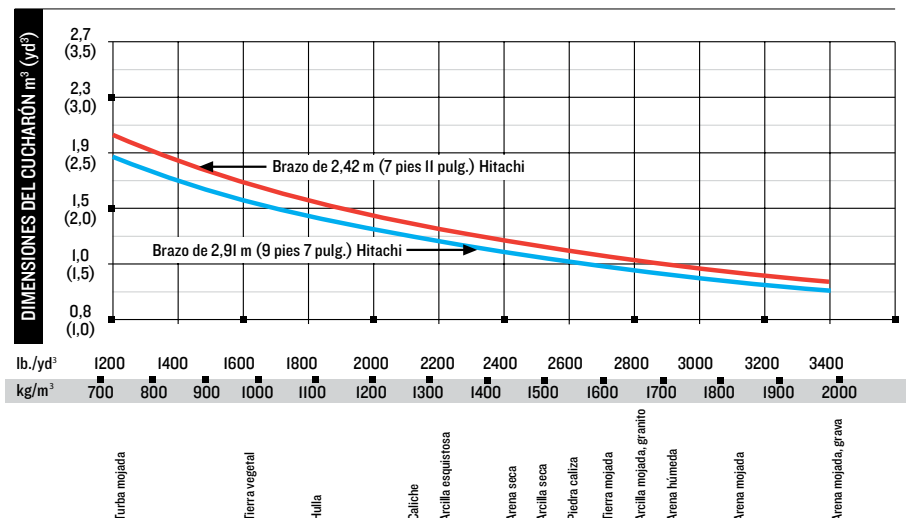

\* Póngase en contacto con su concesionario Hitachi para una selección óptima de cucharones y accesorios. Estas recomendaciones se hacen para condiciones generales y uso promedio. No incluye accesorios opcionales como, por ejemplo, pulgares o acopladores. Se pueden emplear cucharones más grandes para materiales livianos, en operaciones de aplanamiento y nivelación, materiales menos compactos, aplicaciones de carga de grandes volúmenes como, por ejemplo, aplicaciones de excavación en condiciones ideales. Se recomienda usar cucharones más pequeños en caso de condiciones desfavorables como, por ejemplo, aplicaciones en desnivel, rocas y superficies no planas. La capacidad que se indica corresponde al cucharón colmado SAE.

# DASH-5

## EQUIPO ADICIONAL

Clave: ● Estándar ▲ Opcional o especial

<b>Motor</b>
● Motor con autorralentización
● Baterías (2-12 voltios)
● Depósito de recuperación de refrigerante
● Filtro de aire seco de doble elemento
● Control electrónico del motor
● Protector cerrado del ventilador (cumple con la norma SAE J1308)
● Refrigerante del motor a -37 grados C (-34 grados F)
● Filtro de combustible con separador de agua
● Filtro de aceite de paso único
● Turbocompresor con enfriador intermedio
● Intervalo de cambio de aceite de 500 horas
● Capacidad a desnivel del 70 % (35 grados)
● Válvula de muestreo de aceite del motor
● Apagado automático programable
<b>Sistema hidráulico</b>
● Válvula de reducción de desviación para descenso del aguilón y retracción del brazo
● Sección de válvula hidráulica auxiliar
● Freno de giro automático de liberación hidráulica y aplicación por resorte
● Ajuste de flujo hidráulico auxiliar mediante monitor
● Mecanismo de elevación automático
● Intervalo de cambio de aceite de 5000 horas
● Válvula de muestreo de aceite del sistema hidráulico
▲ Conductos hidráulicos auxiliares
▲ Controles piloto y eléctricos auxiliares
▲ Juego de indicadores de obstrucción del filtro del sistema hidráulico
▲ Dispositivo de control de descenso de la carga
▲ Pedal regulador de la propulsión
▲ Válvula de cambio de esquema de control
<b>Chasis</b>
● Transmisión planetaria con motores de pistones axiales
● Protectores del motor de propulsión
● Freno de propulsión automático de liberación hidráulica y aplicación por resortes
● Guía de oruga, ruedas locas delanteras y centro
● Propulsión de 2 velocidades con mecanismo de cambio automático
● Rodillos de soporte superiores (2)
● Cadena de oruga cerrada y lubricada
▲ Zapatas triples de semigarra, 600 mm (24 pulg.)
▲ Zapatas triples de semigarra, 700 mm (28 pulg.)
▲ Zapatas triples de semigarra, 800 mm (32 pulg.)

<b>Estructura superior</b>
● Espejos derecho, izquierdo y del contrapeso
● Bloqueo contra vandalismo con la llave del contacto: Puerta de la cabina, puertas de servicio, caja de herramienta
● Filtro de escombros
● Filtros de combustible y aceite del motor montados a distancia
<b>Accesorios frontales</b>
● Sistema de lubricación centralizado
● Sellos que impiden la entrada de impurezas en todos los pasadores del cucharón
● Menos aguilón y brazo
● Bujes HN
● Placa de empuje de resina reforzada
● Revestimiento térmico de carburo de volframio en la junta del brazo y el cucharón
▲ Brazo, 2,42 m (7 pies 11 pulg.)
▲ Brazo, 2,91 m (9 pies 7 pulg.)
▲ Acopladores rápidos para accesorios
▲ Cilindro de aguilón con tubería de conexión a la estructura principal para prescindir del aguilón y el brazo
▲ Cucharones: zanjador/reforzado/reforzado de gran capacidad/con cuchillas y dientes laterales
▲ Abrazaderas de material
▲ Partes frontales de gran longitud
<b>Puesto del operador</b>
● Cumple con la norma ISO 12117-2 relativa a la estructura de protección contra el vuelco (ROPS)
● Posiciones de control independientes ajustables (de las palancas al asiento, del asiento a los pedales)
● Radio AM/FM
● Climatizador automático, aire acondicionado, calefacción y presurizador
● Manual del operador y compartimento correspondiente integrado
● Enchufe para teléfono móvil, 12 voltios, 60 vatios, 5 amperios
● Gancho para colgar el abrigo
● Asiento de tela Deluxe con suspensión y apoyabrazos ajustables de 100 mm (4 pulg.)
● Tapete
● Limpiaparabrisas delantero de velocidades intermitentes
● Indicadores (iluminados): Refrigerante del motor/combustible
● Bocina eléctrica
● Contador horario eléctrico
● Palanca de parada hidráulica, todos los controles
● Control de calentamiento hidráulico
● Luz interior
● Soporte de vaso grande
● Centro de información de la máquina (MIC)

<b>Puesto del operador (continuación)</b>
● Selectores de modalidad (iluminados): modalidades de potencia (3); modalidades de desplazamiento (2 con mecanismo de cambio automático); modalidad de trabajo (1)
● Monitor multifuncional, pantalla de cristal líquido a colores con: capacidad de diagnóstico, opción de varios idiomas, control de mantenimiento, reloj, monitoreo del sistema con dispositivos de alarma: indicador de autorralentización, luz indicadora de obstrucción del purificador de aire del motor, comprobación del motor, luz indicadora de temperatura del refrigerante del motor con alarma acústica, luz indicadora de presión de aceite del motor con alarma acústica, luz indicadora de carga baja del alternador, luz indicadora de nivel de combustible bajo, indicador de advertencia de código de falla, indicador de consumo de combustible, indicador de modalidad de limpiaparabrisas, indicador de luces de trabajo encendidas e indicador de modalidad de trabajo
● Alarma del monitor con interruptor de cancelación (cumple con la norma SAE J994)
● Interruptor de refuerzo de potencia en la palanca de la consola derecha
● Interruptores de control hidráulico auxiliar en la palanca de la consola derecha
● Esquema de control de palanca SAE 2
● Cinturón de seguridad, 51 mm (2 pulg.), retráctil
● Vidrio polarizado
● Escotilla superior de vidrio polarizado transparente
● Compartimento para bebidas frías o calientes
▲ Asiento térmico con suspensión neumática
▲ Luz indicadora de obstrucción del filtro del aceite del sistema hidráulico
▲ Pantallas de protección para las partes delantera, trasera y laterales de la cabina
▲ Cinturón de seguridad, 76 mm (3 pulg.), no retráctil
▲ Cubiertas de protección contra vandalismo en las ventanas
<b>Sistema eléctrico</b>
● Alternador de 50 amperios
● Circuitos de varios fusibles tipo cuchilla
● Cubiertas para los bornes positivos de las baterías
● Sistema de comunicación inalámbrica ZXLink™ (se ofrece en ciertos países; consulte los detalles a su concesionario)
▲ Cámara de visión trasera
▲ Mazo de cables de extensión de la cabina
<b>Luces</b>
● Luces de trabajo: halógenas; una montada en el aguilón y otra montada en el bastidor
▲ 2 luces montadas en la cabina, una luz montada en el costado derecho del aguilón

Consulte más información a su concesionario Hitachi.

El valor de potencia neta del motor supone la dotación estándar, incluidos el purificador de aire, el sistema de escape, el alternador y el ventilador de enfriamiento, a las condiciones de prueba especificadas en la norma ISO 9249. No es necesario reducir la potencia hasta 2000 m (6560 pies) de altitud. Las especificaciones y el diseño están sujetos a cambio sin previo aviso. Siempre que sea pertinente, las especificaciones cumplen con las normas SAE. A menos que se indique lo contrario, estas especificaciones se basan en unidades con brazos 2,91 m (9 pies 7 pulg.); cucharones reforzados de 0,91 m<sup>3</sup> (1,19 yd<sup>3</sup>) y 886 kg (1951 lb); contrapesos de 4250 kg (9361 lb); tanques de combustible llenos; operadores de 79 kg (175 lb) y una unidad 210LC-5 con zapatas triples de semigarra de 800 mm (32 pulg.).

# HITACHI

hitachiconstruction.com